

Art.368

pos	DESCRIZIONE	DESCRIPTION
200	LATERALE FISSO	FIXED SIDE PANEL
201	CIRCUITO DRIVER	DRIVER CIRCUIT
202	CAVALLOTTO	JUMPER
203	DISTANZIALE	SPACER
204	DISTANZIALE	SPACER
205	CIRCUITO TERMOSTATO	THERMOSTAT CIRCUIT
206	I.G.B.T.	I.G.B.T.
207	ISOLAMENTO	INSULATION
208	KIT I.G.B.T.	I.G.B.T. KIT
209	TRASDUTTORE	TRANSDUCER
210	COPERCHIO	COVER
211	SUPPORTO ISOLANTE	INSULATING SUPPORT
212	DISSIPATORE	RADIATOR
213	GRUPPO RESISTENZA	RESISTANCE UNIT
214	CORNICE	FRAME
215	SUPPORTO CENTRALE AC.	AC CENTRAL SUPPORT
216	DISSIPATORE	RADIATOR
217	ISOLAMENTO DISSIPATORE	RADIATOR INSULATION
218	ISOLAMENTO DISSIPATORE	RADIATOR INSULATION
219	ISOLAMENTO	INSULATION
220	DIODO	DIODE
221	KIT DIODO	DIODE KIT
222	CORNICE	FRAME
223	SUPPORTO MOTOVENTOLA	MOTOR WITH FAN\SUPPORT
224	MOTORE CON VENTOLA	MOTOR WITH FAN
225	PIANO INTERMEDIO	INSIDE BAFFLE
226	TRASFORMATORE DI POTENZA	POWER TRANSFORMER
228	CIRCUITO DI ALIMENTAZIONE	SUPPLY CIRCUIT
229	SUPPORTO TRASFORMATORE	TRANSFORMER SUPPORT
230	CIRCUITO FILTRO	FILTER CIRCUIT
231	PANNELLO POSTERIORE	BACK PANEL
232	PRESSACAVO	STRAIN RELIEF
233	CAVO RETE	POWER CORD
234	PROTEZIONE	PROTECTION
235	INTERRUTTORE	SWITCH
238	CAVALLOTTO	JUMPER
239	CAVALLOTTO INTERNO	INSIDE JUMPER
240	CAVALLOTTO ESTERNO	EXTERNAL JUMPER
241	CORNICE	FRAME
242	PANNELLO ALETTATO	FINNED PANEL
243	PROTEZIONE	PROTECTION
244	IMPEDENZA	IMPEDANCE
245	SUPPORTO POSTERIORE	REAR SUPPORT
246	SUPPORTO MORSETTIERA	TERMINAL BOARD SUPPORT
247	MORSETTIERA	TERMINAL BOARD
248	SUPPORTO MOBILE	HINGED SUPPORT
249	IMPEDENZA SECONDARIO	SECONDARY IMPEDANCE
250	SUPPORTO IMPEDENZA	CHOKES SUPPORT
251	TRASFORMATORE H.F.	H.F. TRANSFORMER

pos	DESCRIZIONE	DESCRIPTION
252	SUPPORTO	SUPPORT
253	FONDO	BOTTOM
254	PROTEZIONE	PROTECTION
255	CIRCUITO FILTRO	FILTER CIRCUIT
256	CIRCUITO HF	HF CIRCUIT
257	GUIDA CIRCUITO	CIRCUIT GUIDE
258	COPERCHIO	COVER
259	PANNELLO ANTERIORE	FRONT PANEL
260	CIRCUITO CONNETTORE	CONNECTOR CIRCUIT
261	TAPPO	CAP
262	PRESA	SOCKET
263	PROTEZIONE	PROTECTION
264	CONNESSIONE	CONNECTION
266	GOLFARA	EYEBOLT
267	MANOPOLA	KNOB
268	CIRCUITO MICRO	MICRO CIRCUIT
269	CIRCUITO DI CONTROLLO	CONTROL CIRCUIT
270	CIRCUITO DI MISURA	MEASURE CIRCUIT
271	ISOLAMENTO	INSULATION
272	CIRCUITO TERMOSTATO	THERMOSTAT CIRCUIT
273	CONDENSATORE	CAPACITOR
274	CIRCUITO DRIVER	DRIVER CIRCUIT
275	I.G.B.T.	I.G.B.T.
276	ISOLAMENTO	INSULATION
277	KIT DRIVER CON I.G.B.T.	DRIVER KIT WITH I.G.B.T.
278	RESISTENZA	RESISTANCE
279	CAVALLOTTO	JUMPER
280	ISOLAMENTO	INSULATION
281	CAVALLOTTO	JUMPER
282	ISOLAMENTO	INSULATION
283	CAVALLOTTO	JUMPER
284	CIRCUITO DI MISURA	MEASURE CIRCUIT
285	SUPPORTO CIRCUITO	CIRCUIT BOARD SUPPORT
286	CONDENSATORE	CAPACITOR
287	CIRCUITO PRECARICA	PRECHARGE CIRCUIT
288	ISOLAMENTO	INSULATION
289	KIT CIRCUITO PRECARICA	PRECHARGE CIRCUIT KIT
290	SUPPORTO CONDENSATORE	CAPACITOR SUPPORT
291	ELETTRIVALVOLA	SOLENOID VALVE
292	TRASFORMATORE DI POTENZA	POWER TRANSFORMER
293	DISSIPATORE	RADIATOR
294	DISSIPATORE	RADIATOR
295	SUPPORTO ISOLANTE	INSULATING SUPPORT
296	SUPPORTO CIRCUITO	CIRCUIT BOARD SUPPORT
299	GOLFARA	EYEBOLT
300	SUPPORTO MANICO	HANDLE SUPPORT
301	MANICO	HANDLE
302	CHIUSURA	CLOSING

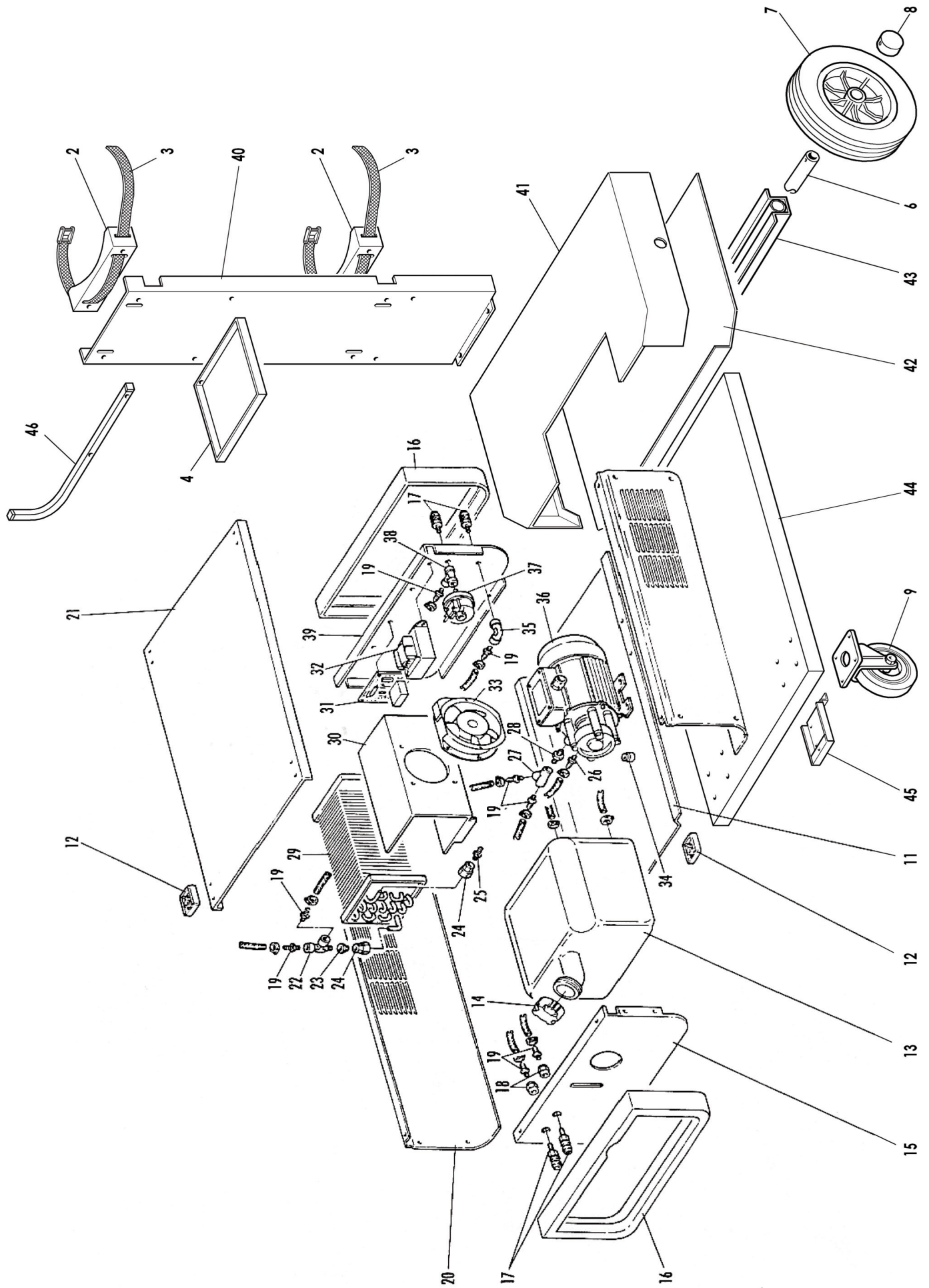

pos	DESCRIZIONE	DESCRIPTION
002	APPOGGIO BOMBOLA	GAS CYLINDER SUPPORT
003	CINGHIA	BELT
004	SUPPORTO MONTANTE	PILLAR BRACKET
006	ASSALE	AXLE
007	RUOTA FISSA	FIXED WHEEL
008	TAPPO	CAP
009	RUOTA PIROETTANTE	SWIVELING WHEEL
010	LATERALE DESTRO	RIGHT SIDE PANEL
011	FONDO GRUPPO DI RAFF.	COOLING UNIT BOTTOM
012	APPOGGIO	REST
013	SERBATOIO	TANK
014	TAPPO	CAP
015	PANNELLO ANTERIORE	FRONT PANEL
016	CORNICE	FRAME
017	RACCORDO	FITTING
018	RACCORDO	FITTING
019	RACCORDO	FITTING
020	LATERALE SINISTRO	LEFT SIDE PANEL
021	COPERCHIO	COVER
022	RACCORDO A TRE VIE	T-FITTING
023	RACCORDO	FITTING
024	RACCORDO BICONO	BICONICAL FITTING

pos	DESCRIZIONE	DESCRIPTION
025	RACCORDO A RESCA	FITTING
026	RACCORDO	FITTING
027	RACCORDO	FITTING
028	RACCORDO	FITTING
029	RADIATORE	RADIATOR
030	SUPPORTO RADIATORE	RADIATOR SUPPORT
031	CIRCUITO DI CONTROLLO	CONTROL CIRCUIT
032	TRASFORMATORE DI SERVIZIO	AUXILIARY TRANSFORMER
033	MOTORE CON VENTOLA	MOTOR WITH FAN
034	DISTANZIALE	SPACER
035	RACCORDO	FITTING
036	ELETTROPOMPA	MOTOR PUMP
037	PRESSOSTATO	PRESSURE SWITCH
038	RACCORDO A TRE VIE	T-FITTING
039	PANNELLO POSTERIORE	BACK PANEL
040	MONTANTE CARRELLO	TROLLEY PILLAR
041	PROLUNGA APP. BOMBOLA	EXTENSION SUPPORT
042	RINFORZO	REINFORCEMENT
043	SUPPORTO ASSALE	AXLE SUPPORT
044	FONDO	BOTTOM
045	SUPPORTO RUOTE	WHEELS SUPPOR
046	SUPPORTO CAVI	ABLES SUPPOR

La richiesta di pezzi di ricambio deve indicare sempre: numero di articolo, matricola e data di acquisto della macchina, posizione e quantità del ricambio.

When ordering spare parts please always state the machine item and serial number and its purchase data, the spare part position and the quantity.

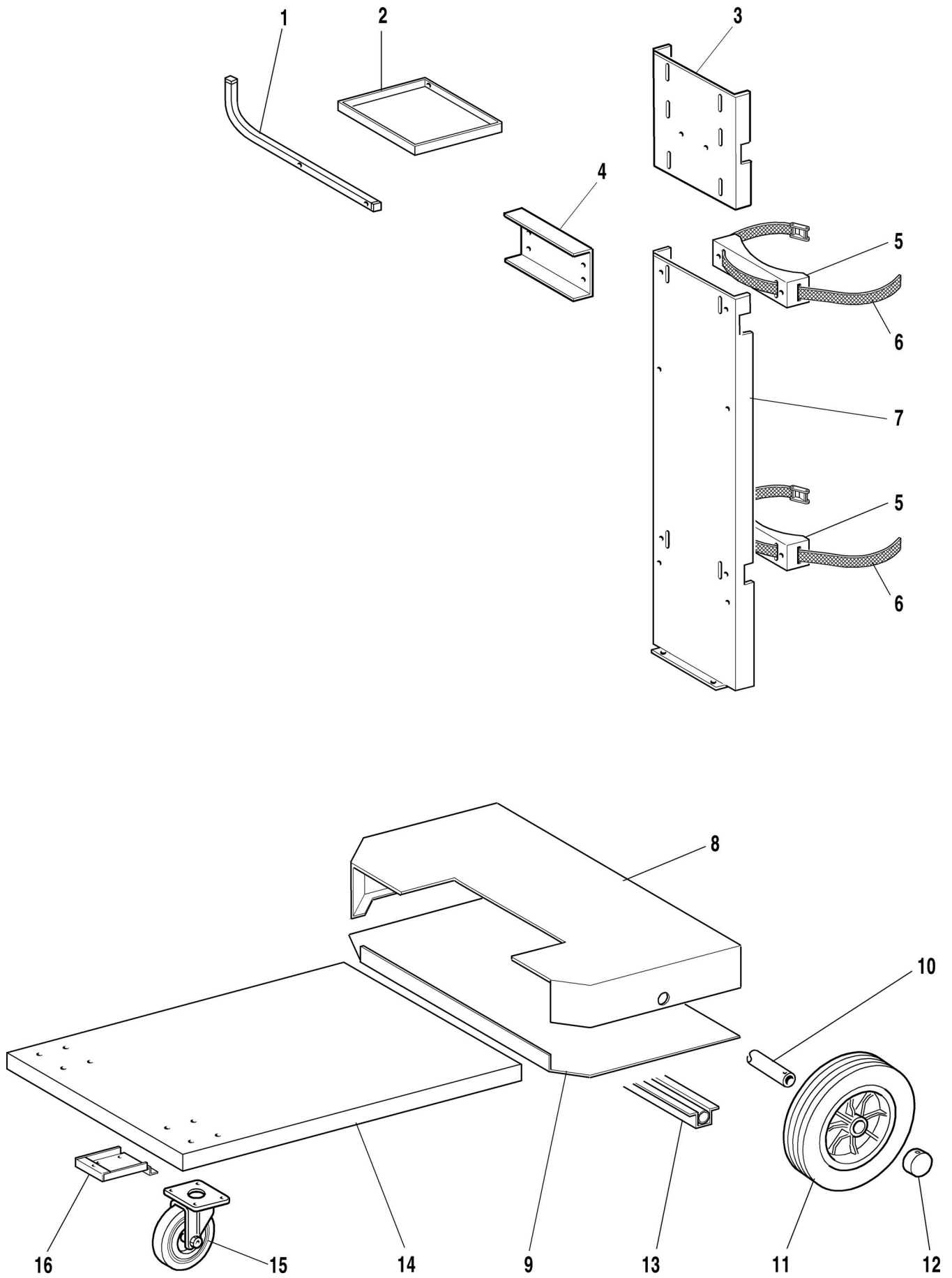

pos	DESCRIZIONE	DESCRIPTION
01	SUPPORTO CAVI	ABLES SUPPOR
02	SUPPORTO MONTANTE	PILLAR BRACKET
03	PROLUNGA MONTANTE	PILLAR EXTENSION
04	ATTACCO	CONNECTOR
05	APPOGGIO BOMBOLA	GAS CYLINDER SUPPORT
06	CINGHIA	BELT
07	MONTANTE CARRELLO	TROLLEY PILLAR
08	PROLUNGA APP. BOMBOLA	EXTENSION SUPPORT
09	RINFORZO	REINFORCEMENT
10	ASSALE	AXLE
11	RUOTA FISSA	FIXED WHEEL
12	TAPPO	CAP
13	SUPPORTO ASSALE	AXLE SUPPORT
14	FONDO CARRELLO	TROLLEY BOTTOM
15	RUOTA PIROETTANTE	SWIVELING WHEEL
16	SUPPORTO RUOTE	WHEELS SUPPOR

La richiesta di pezzi di ricambio deve indicare sempre: numero di articolo, matricola e data di acquisto della macchina, posizione e quantità del ricambio.

When ordering spare parts please always state the machine item and serial number and its purchase data, the spare part position and the quantity.